

OUTIL COMBINE - CT 5111

Descriptif

Pour écartement, coupe, et serrage avec un seul outil - version CORE.

Caractéristiques

numéro article	150.012.307 / G170630	
modèle	CT 5111	
équipé avec (type de raccord)	CORE	
description brève	Outil combiné	
pression de travail max.	bar/Mpa	720 / 72
distance de propagation	mm	281
ouverture de coupe max.	mm	196
force d'écartement min. (EN 13204)	kN/t	48 / 4.9
force d'écartement max.	kN/t	1350 / 137.7
force de coupe théorique	kN/t	268 / 27.3
force d'écrasement max.	kN/t	44 / 4.5
qté huile nécessaire (effectif)	cc	55
type d'huile hydraulique	ISO-L HV VG 15/22	
poids, prêt à l'emploi	kg	8.0
plage de température	°C	-20 + 55
dimension (AxBxC)	mm	545 x 275 x 192
classification EN 13204	BK48/281-E-8.0	
classification prEN 13204	CT2-48/281-E	
EN 13204, capacité de coupe	1E 2E 3E 4E 5E	
NFPA 1936, capacité de coupe	A5 B5 C5 D6 E4 F3	
NFPA 1936, HSF	kN/t	52 / 5.3
NFPA 1936, LSF	kN/t	40 / 4.1
barre ronde (S235 selon EN 13204)	mm	24

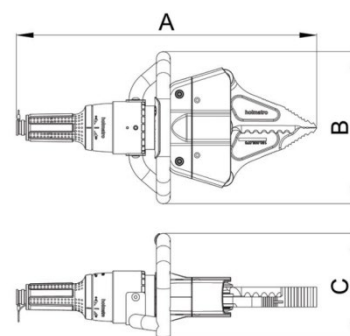

rapports de sécurité / tests

facteur de sécurité hydraulique	2:1
test d'endurance outil	1000 x mouvements écarteurs sous charge et 1000 essais de coupe dans une barre surdimensionnée
test d'endurance poignée d'homme mort	6000 cycles